

Motor tubular controlado por radiofrecuencia con fin de carrera electrónico - Serie TDEF



Válido para los siguientes modelos:

Para tamaños de eje a partir de 40 mm: TDEF - 10/14

Para tamaños de eje a partir de 60 mm: TDEF - 10/13 | TDEF - 20/13 | TDEF - 30/13 | TDEF - 40/13



Instrucciones generales de seguridad..... 1
 Especificaciones técnicas y alcance del suministro 3
 Montaje del motor tubular 4
 Conexión eléctrica 5
 Programación del mando a distancia 5
 Configuración de los puntos finales/sentido de giro... 6
 Configuración del modo manual 8
 Solución de problemas/preguntas frecuentes..... 9
 Datos de contacto..... 10

- An English manual can be downloaded at <http://www.jarolift.de/en/manuals>
- Vous trouverez des instructions en français sur <http://www.jarolift.de/fr/instructions>
- Una guida in italiano è disponibile alla pagina <http://www.jarolift.de/it/guida>
- Encontrará un manual en idioma español en <http://www.jarolift.de/es/manual>
- Een handleiding in Nederlands kan u vinden op <http://www.jarolift.de/ne/handleiding>
- Instrukcja w języku polskim znajduje się na stronie <http://www.jarolift.de/pl/instrukcje>
- Türkçe kılavuzu <http://www.jarolift.de/tr/kilavuzu> adresinde bulabilirsiniz

Las unidades de accionamiento de persianas TDEF 10/14, TDEF 10/13, TDEF 20/13, TDEF 30/13, TDEF 40/13 cumplen los requisitos de las directivas europeas y nacionales aplicables.

2006/42/CE (Directiva de máquinas)
 2014/53/UE (Directiva R&TTE)
 2014/30/UE (Directiva CEM)
 2014/35/UE (Directiva de baja tensión)

Los productos mencionados anteriormente cumplen los requisitos de la Ley alemana de seguridad de productos (ProdSG) con respecto a la garantía de la seguridad y de la salud.

DIN EN 60335-1 (VDE 0700-1):2010-11; EN 60335-1:2002+A11+A1+A12+A2+A13+A14:2010; DIN EN 60335-1/A15 (VDE 0700-1/A15):2012-03;
 EN 60335-1/A15:2011; DIN EN 60335-2-97 (VDE 0700-97):2010-07; EN 60335-2-97:2006+A11:2008+A2:2010; DIN EN 62233 (VDE 0700-366):2008-11;
 EN 62233:2008; DIN EN 62233 Ber.1 (VDE 0700-366 Ber.1):2009-04; EN 62233 Ber.1:2008; DIN EN ISO 12100:2011-03; EN ISO 12100:2010

Schoenberger Germany Enterprises GmbH & Co. KG
 Zechstraße 1-7
 82069 Hohenschäftlarn - Alemania



Michael Mayer
 Director general



ADVERTENCIA: ¡Información importante sobre seguridad!
¡El seguimiento de estas instrucciones es importante para garantizar la seguridad de las personas! ¡Conserve el manual de instrucciones y entrégueselo al nuevo propietario en caso de cesión o venta!



Durante la realización de cualquier trabajo en sistemas eléctricos existe un peligro de muerte por descarga eléctrica.

- La conexión a la red del motor tubular y todos los trabajos en los sistemas eléctricos deben ser realizados únicamente por un electricista cualificado y de acuerdo con el diagrama de cableado que se incluye en este manual (v. pág. 5).
- Todos los trabajos de montaje y cableado deben realizarse con el motor desconectado del suministro eléctrico.



¡Peligro de muerte en caso de incumplimiento!

Observe los reglamentos relativos a la instalación de aparatos en espacios húmedos.

Si va a utilizar el motor en un espacio húmedo, tenga especialmente en cuenta la norma DIN VDE 0100, partes 701 y 702. Estos reglamentos contienen medidas preventivas de obligado cumplimiento.



El uso de equipos defectuosos puede provocar lesiones personales y daños materiales (descarga eléctrica, cortocircuito).

- No utilice en ningún caso equipos defectuosos o dañados.
- Compruebe que la unidad de accionamiento y el cable de alimentación se encuentran en perfecto estado.
- Póngase en contacto con nuestro servicio de atención al cliente (v. última página) si detecta daños en el equipo.



Un uso inadecuado aumenta el riesgo de lesiones.

- Forme a todos los potenciales usuarios en el uso seguro del motor tubular.
- Supervise el toldo cuando se encuentre en movimiento y mantenga a las personas apartadas de él hasta que el movimiento haya concluido.
- No permita que los niños jueguen con los dispositivos de control fijos ni con los mandos a distancia.
- Guarde los mandos a distancia de manera que pueda excluirse un uso accidental (p. ej., para evitar que los niños jueguen con ellos).
- Desconecte el equipo del suministro eléctrico antes de realizar cualquier trabajo de limpieza del toldo.
- En el caso de los equipos fijos, deberá instalarse un dispositivo de desconexión para cada fase, de acuerdo con la norma DIN VDE 0700. Como dispositivo de desconexión se puede utilizar un conmutador con una separación de contacto de mín. 3 mm (p. ej., disyuntores, fusibles o interruptores diferenciales). Revise periódicamente la instalación. No utilice la instalación si observa daños en ella (p. ej., signos de desgaste, cables deteriorados o posición final desajustada).

- Tenga cuidado cuando utilice la instalación en posición abierta/extendida, ya que podrían caerse piezas si los elementos de fijación se han soltado o roto.

- Para evitar riesgos, el cable de alimentación de esta unidad de accionamiento solo debe sustituirse por un cable del mismo tipo, suministrado por el fabricante de la unidad de accionamiento (por el mismo fabricante, su servicio de atención al cliente u otra persona con similar cualificación).

- Los dispositivos de control montados de forma permanente deben ser visibles. El par y el tiempo de funcionamiento nominales deben adecuarse a las características de la unidad accionada.

- Si el motor tubular se controla mediante un interruptor en OFF por defecto, este deberá instalarse en el mismo campo visual del motor tubular, alejado de las piezas móviles y a una distancia mín. del suelo de 1,5 m.

- En el caso de las unidades de accionamiento que se suministren sin unidad accionada, el par y el tiempo de funcionamiento nominales deberán adecuarse a las características de la unidad accionada.

- Solo se puede garantizar que el equipo funcione correctamente si la instalación y el montaje se realizan de forma profesional, si el suministro eléctrico es suficiente y si se realizan puntualmente las tareas de mantenimiento previstas. El equipo debe protegerse de un uso no autorizado. Tome las medidas de seguridad necesarias para evitar un encendido accidental.

- Antes de realizar trabajos de cableado, deberá asegurarse de que los cables correspondientes se encuentran desconectados del suministro eléctrico. Retire todos los cables sobrantes y ponga fuera de servicio todos los dispositivos que no sean necesarios para hacer funcionar la unidad de accionamiento.



No utilice el equipo y manténgalo desconectado de la red eléctrica cuando realice trabajos (p. ej., limpieza de cristales) cerca de él.

- El accionador del dispositivo de desbloqueo manual (manivela de emergencia) debe instalarse a una altura inferior a 1,8 m.

- El tiempo de conmutación al cambiar el sentido de marcha debe ser de al menos 0,5 s. Los interruptores que se instalen no deben emitir comandos simultáneos de subida y bajada. La unidad de accionamiento solo debe utilizarse para los fines que se describen en este manual.

Uso adecuado/condiciones de uso

Use el motor tubular únicamente para abrir o cerrar persianas o toldos.

¡IMPORTANTE!

- El cable del motor debe colocarse de manera que pase por el interior del tubo hasta llegar a la caja de conexiones, de acuerdo con los reglamentos locales sobre instalaciones eléctricas. Asegúrese de que el cable del motor no entre en contacto con el cuerpo modular de la persiana.

Condiciones de uso

- Para la conexión eléctrica, el lugar de instalación debe disponer de una fuente de alimentación constante de 230 V / 50 Hz y de un dispositivo de desconexión (fusible).
- Utilice únicamente componentes y accesorios originales del fabricante.



Indicaciones importantes sobre el montaje



¡IMPORTANTE!

Antes del montaje, compare las indicaciones sobre tensión y frecuencia de la placa de características con la tensión y frecuencia de la red eléctrica local.

- Antes de instalar el motor tubular, retire todos los cables sobrantes y desmonte o ponga fuera de servicio los dispositivos que no sean necesarios para su funcionamiento.
- Deben instalarse medios de protección para las partes móviles de las unidades de accionamiento que funcionen a una altura del suelo inferior a 2,5 m.
- ¡Es imprescindible que el eje de enrollamiento quede completamente horizontal! Un enrollamiento desviado de la persiana puede causar daños en el motor o en la persiana.
- La tapa de inspección de la caja de persiana debe ser fácilmente extraíble y accesible, y no debe empapelarse ni enlucirse.

Tras desembalar, compare los siguientes puntos:

- el contenido del embalaje con las indicaciones del embalaje sobre el alcance del suministro
- el modelo de motor con los correspondientes datos de la placa de características



¡Si coloca tornillos en el eje de persiana para colgarla, asegúrese de que sean suficientemente cortos y de que no puedan entrar en contacto en ningún caso con el motor!

En el caso de los motores de persiana TDEF-10/14, se recomienda utilizar las denominadas «abrazaderas de suspensión» para los resortes de seguridad. Puede obtener estos accesorios a través de nuestro socio comercial www.jalousiescout.de o en tiendas especializadas. Las abrazaderas aseguran que los motores de persiana no resulten dañados por las colas de milano de los resortes de seguridad al montarlos en un eje de acero octogonal de 40 mm o 50 mm.

Abrazadera de suspensión

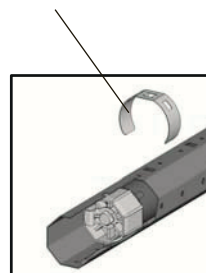

Resorte de seguridad

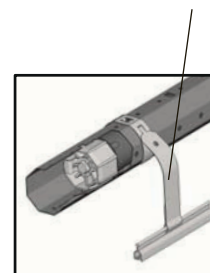

¡Atención! En principio, si se utilizan unidades de accionamiento con autodesconexión electrónica, la unión de la persiana con el eje debe realizarse mediante colgadores de flejes de acero, también denominados «resortes de seguridad». ¡Atención! Si monta el motor en un eje de $D = 40$ mm, asegúrese de que el eje no deje marcas de arrastre en la unidad. ¡Esto puede ocurrir según el diseño del eje! ¡En tal caso, es imprescindible que instale un eje adecuado! Puede obtener estos accesorios en tiendas especializadas o en www.jalousiescout.de. ¡Pida un eje octogonal de 40 mm con engatillado externo!

i Especificaciones técnicas

Modelo de motor:	Tensión:	Frecuencia:	Velocidad:	Consumo de corriente:	Potencia:	Tiempo de conexión:	Par de giro:	Emisión de ruido:
TDEF-10/14	230 V	50 Hz	14 r/min	0,49 A	116 W	4 min	10 Nm	<70dB
TDEF-10/13	230 V	50 Hz	13 r/min	0,68 A	155 W	4 min	10 Nm	<70dB
TDEF-20/13	230 V	50 Hz	13 r/min	0,72 A	174 W	4 min	20 Nm	<70dB
TDEF-30/13	230 V	50 Hz	13 r/min	0,95 A	226 W	4 min	30 Nm	<70dB
TDEF-40/13	230 V	50 Hz	13 r/min	0,95 A	226 W	4 min	40 Nm	<70dB

Compatible con todos los mandos a distancia TDRC con fecha de producción igual o posterior a 03/2010.

i Alcance del suministro

Tras desembalar, compare los siguientes puntos:

- el contenido del embalaje con las indicaciones de este manual sobre el alcance del suministro
- el modelo de motor con los correspondientes datos de la placa de características

1. Motor
 2. Cojinete plano de motor
(solo con motores tubulares SW60)
 3. Adaptador de aro de rodamiento y arrastrador
 4. Cojinete estrellado de motor
 5. Adaptador de cojinete de encaje a presión y cojinete de encaje a presión
(solo con motores tubulares SW40)
- + manual de instrucciones

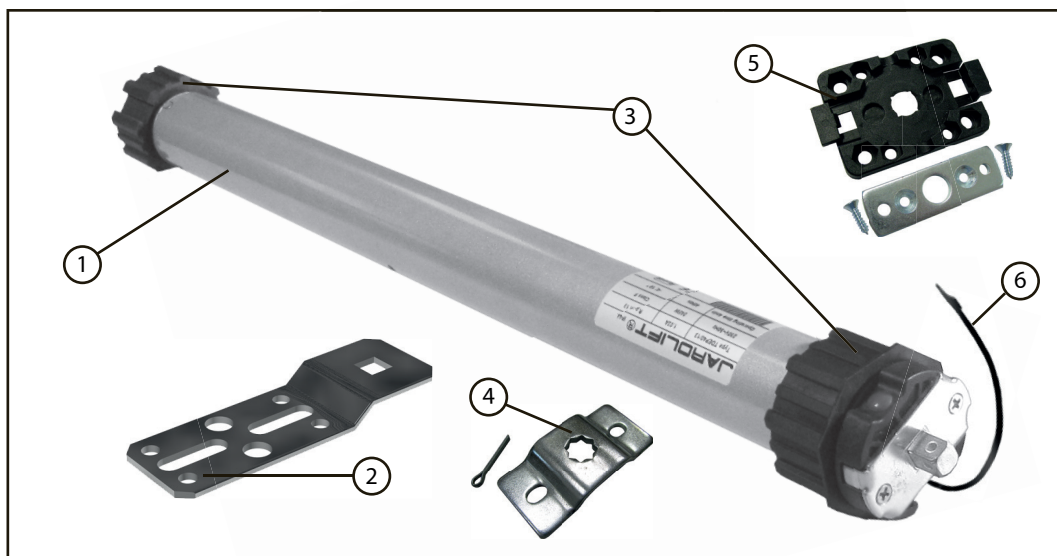

Antes de comenzar el montaje:

1. Antes de comenzar la instalación, lea atentamente y por completo el manual de instrucciones.
2. Asegúrese de que la persiana no está dañada y que se puede abrir y cerrar sin problemas. Si es necesario, sustituya las piezas dañadas.
3. Baje la persiana por completo y determine si es necesario instalar el motor en la caja de persiana por el lazo izquierdo o derecho. Elija siempre el camino más corto hasta la caja de conexión más próxima, ya que no deben colocarse cables en la caja de persiana.
4. El interruptor de final de carrera se controla mediante un anillo de plástico que sobresale por completo del motor. Asegúrese en todos los casos de que el motor se puede introducir hasta el tope del eje.

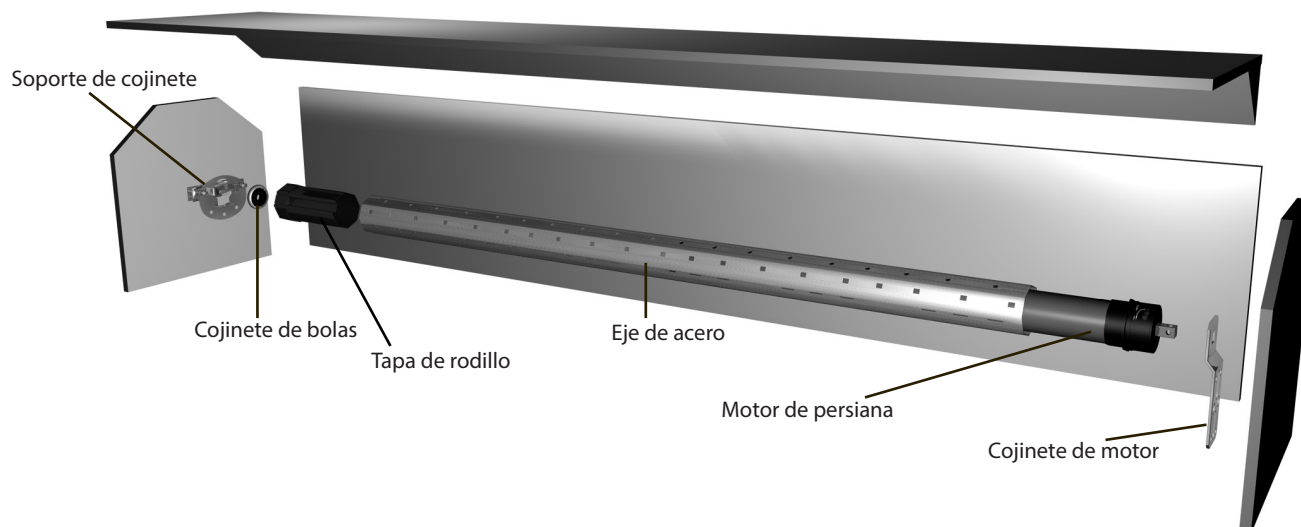

Montaje del motor tubular

1. En primer lugar, establezca la línea de conexión haciéndola pasar por un tubo hueco hasta la caja de conexiones, según las normas eléctricas y de construcción locales.
2. Baje la persiana por completo y afloje la unión del eje.
3. Desmonte el eje de la persiana.
4. Monte el cojinete del motor suministrado en el lado en el que desea montar el motor. El motor puede montarse a la izquierda o a la derecha.
5. Deslice el adaptador de aro de rodamiento sobre el aro de rodamiento del cabezal de la unidad hasta que se encaje. Preste atención a la correcta posición de la ranura en el adaptador. (fig. 1)
6. Inserte ahora el motor en el eje de persiana hasta que quede completamente introducido en el eje junto con el aro de rodamiento (fig. 2). ¡No utilice en ningún caso un martillo para ello! En algunas circunstancias no resulta fácil insertar el adaptador y el arrastrador, pero el motor no debe golpearse.
7. Compruebe ahora si el eje con el motor incorporado se puede montar fácilmente en los cojinetes o si es necesario acortar el eje. Inserte el eje en los cojinetes y asegure el perno cuadrado del cabezal del motor con la chaveta que se incluye junto con el cojinete.

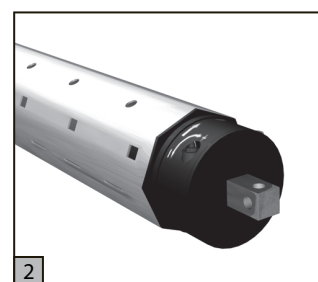
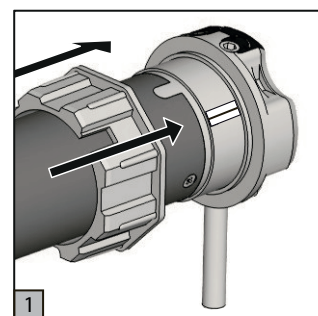

¡IMPORTANTE!

¡No perforo el motor ni fije ningún tornillo en el motor!

Tras la instalación, la persiana debe correr verticalmente en los carriles de guía de la ventana al enrollarse.

Asegúrese de que los cojinetes queden montados horizontalmente. Un enrollamiento desviado de la persiana puede bloquear y destruir la unidad de accionamiento. ¡Asegúrese de que el motor quede montado de manera que se pueda acceder fácilmente a los tornillos de ajuste para la configuración de los puntos finales del motor!



Conexión eléctrica

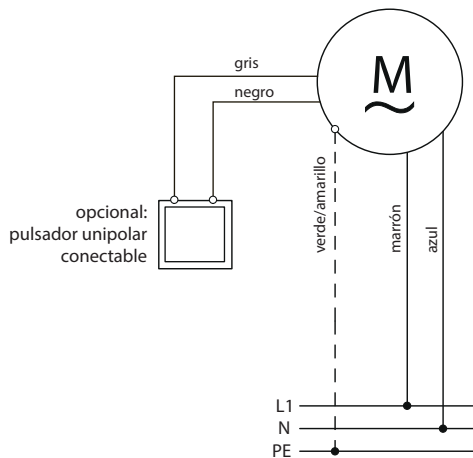

De manera opcional, también puede utilizar nuestros motores TDEF de control por radiofrecuencia mediante un pulsador. Para ello, utilice exclusivamente pulsadores monofásicos unipolares. Puede obtener estos accesorios en tiendas especializadas o en www.jalouisescout.de.

Si no va a utilizar ningún pulsador, aisle los hilos gris y negro con una clema o elemento similar.

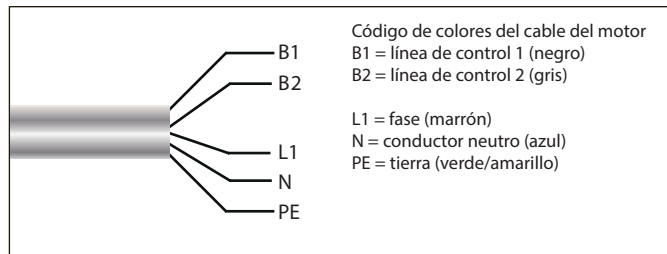

Programación del código de radiofrecuencia

1. Conecte el motor de acuerdo con las instrucciones de montaje (v. página 4). Pulse ahora la tecla de programación del cabezal del motor. El motor vibrará brevemente para indicar que permanecerá en modo de programación durante 5 s.



Si no alcanza el botón de programación con los dedos, desconecte brevemente el motor de la red de alimentación. Al volver a conectarlo, el motor se encontrará automáticamente en modo de programación durante 5 s.

2. Pulse simultáneamente en un intervalo de 5 s las teclas ARRIBA y ABAJO de su mando a distancia y, a continuación, brevemente la tecla PARAR. Si el código se ha programado correctamente, el motor volverá a vibrar. Ahora puede controlar el motor con las teclas ARRIBA/PARAR/ABAJO de su mando a distancia.

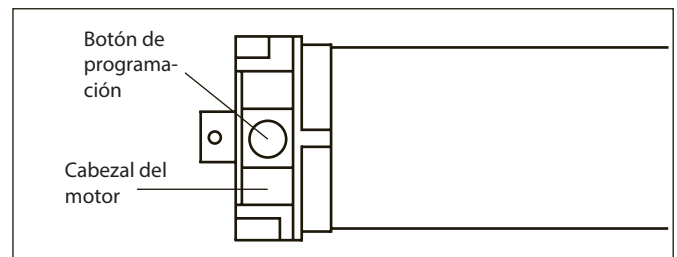

Copia de un código de radiofrecuencia existente (solo si ya se ha programado un mando a distancia)

1. Pulse simultáneamente las teclas ARRIBA y ABAJO del mando a distancia ya programado. A continuación, pulse ocho veces la tecla PARAR de este mismo mando a distancia. El motor vibrará brevemente a modo de confirmación.
2. Pulse simultáneamente en un intervalo de 5 s las teclas ARRIBA y ABAJO de su mando a distancia y, a continuación, brevemente la tecla PARAR en el nuevo mando a distancia en el que desea copiar el código. El motor volverá a vibrar brevemente a modo de confirmación. El código se habrá copiado en el nuevo mando a distancia.

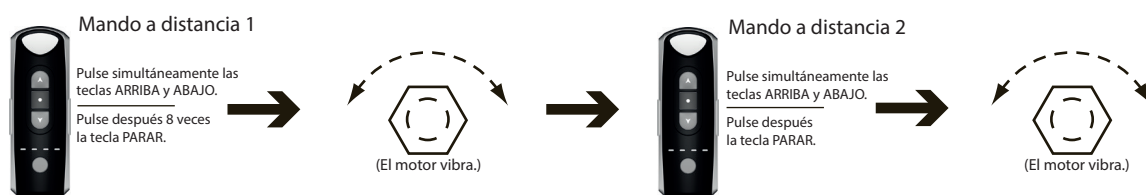



Eliminación del código de radiofrecuencia (solo si ya se ha programado un mando a distancia)

1. Pulse simultáneamente las teclas ARRIBA y ABAJO del mando a distancia. A continuación, pulse seis veces la tecla PARAR.
2. Pulse ahora la tecla ARRIBA en un intervalo de 10 s. El motor vibrará brevemente para confirmar la eliminación del código.



Cambio del sentido de giro del motor

Opción A

Pulse la tecla de programación del cabezal del motor en un intervalo de 3 s. El motor vibrará brevemente para confirmar el cambio del sentido de giro.

Opción B

1. Pulse simultáneamente las teclas ARRIBA y ABAJO del mando a distancia programado. A continuación, pulse seis veces la tecla PARAR.
2. Pulse ahora brevemente la tecla ARRIBA en un intervalo de 10 s. Desconecte el motor de la red de alimentación y vuelva a enchufarlo. El sentido de giro del motor se habrá modificado correctamente.



Configuración de los puntos finales

1. Ajuste en primer lugar el punto final inferior. Pulse simultáneamente las teclas ARRIBA y ABAJO del mando a distancia y, a continuación, pulse dos veces la tecla PARAR. Pulse ahora brevemente la tecla ABAJO en un intervalo de 10 s. El motor vibrará brevemente para confirmar el ajuste del punto final inferior.



2. Fije ahora la persiana al eje de persiana. Para la fijación de la persiana al eje, utilice colgadores de flejes de acero, también denominados «resortes de seguridad». Puede obtener estos accesorios a través de nuestro socio comercial www.jalousiescout.de o en tiendas especializadas.



¡Si coloca tornillos en el eje de persiana para colgarla, asegúrese de que sean suficientemente cortos y de que no puedan entrar en contacto en ningún caso con el motor!

3. Ponga en marcha el motor de persiana junto con la persiana en sentido ascendente hasta que se alcance el punto final. Pulse simultáneamente las teclas ARRIBA y ABAJO del mando a distancia y, a continuación, pulse dos veces la tecla PARAR. Pulse ahora brevemente la tecla ARRIBA en un intervalo de 10 s. El punto final quedará configurado en esta posición. ¡ATENCIÓN! La varilla de cierre de la persiana debe seguir siendo visible desde fuera.



4. Si la persiana ha alcanzado la altura de elevación deseada, la configuración se habrá completado.
5. A continuación, deje que la persiana suba y baje completamente varias veces a modo de prueba. Si la persiana se detiene en los puntos finales ajustados, la configuración de los interruptores de final de carrera se habrá completado y podrá cerrar la caja de persiana.



¡Tenga en cuenta que los interruptores de final de carrera de la unidad de accionamiento solo funcionarán correctamente si el motor está correcta y completamente instalado en el eje!

Tenga en cuenta que la unidad de accionamiento está equipada con un disyuntor térmico y que la unidad de accionamiento puede desconectarse si alcanza una temperatura muy elevada tras varios recorridos. En tal caso, el motor volverá a estar listo para su uso tras un periodo de enfriamiento de aprox. 15-20 min.

6. **Modificación de los puntos finales:**
Proceda según lo descrito en los puntos 1 y 3.



Configuración del tercer punto final

El tercer punto final sirve, por ejemplo, para configurar una posición de ventilación.

1. Desplace la persiana hasta la posición intermedia deseada.
2. Pulse 4 veces la tecla PARAR.
El motor vibrará para confirmar que la posición intermedia se ha configurado correctamente.



3. La persiana solo se desplazará a la posición intermedia si mantiene pulsada la tecla PARAR durante 5 s.



Eliminación de los puntos finales

Eliminación del punto final **superior**:

1. Detenga el motor mediante la tecla PARAR.
2. Pulse simultáneamente las teclas ARRIBA y ABAJO del mando a distancia y, a continuación, pulse cuatro veces la tecla PARAR.
3. Pulse la tecla ARRIBA en un intervalo de 10 s. El motor vibrará brevemente para confirmar la eliminación del punto final superior.





Eliminación del punto final inferior:

1. Detenga el motor mediante la tecla PARAR.
2. Pulse simultáneamente las teclas ARRIBA y ABAJO del mando a distancia y, a continuación, pulse cuatro veces la tecla PARAR.
3. Pulse la tecla ABAJO en un intervalo de 10 s. El motor vibrará brevemente para confirmar la eliminación del punto final superior.



Configuración del modo manual

Activación del modo manual:

1. Detenga el motor mediante la tecla PARAR.
2. Pulse simultáneamente las teclas ARRIBA y ABAJO del mando a distancia y, a continuación, pulse seis veces la tecla PARAR.
3. Pulse la tecla ABAJO en un intervalo de 10 s. El motor vibrará brevemente para confirmar la activación del modo manual.



El motor girará ahora únicamente mientras se mantenga pulsada la tecla ARRIBA o ABAJO. En el modo manual, mantenga pulsada la tecla ARRIBA o ABAJO durante 3 s: el motor girará hasta el punto final o hasta que pulse la tecla PARAR.

Desactivación del modo manual:

1. Detenga el motor mediante la tecla PARAR.
2. Pulse simultáneamente las teclas ARRIBA y ABAJO del mando a distancia y, a continuación, pulse seis veces la tecla PARAR.
3. Pulse la tecla ABAJO en un intervalo de 10 s. El motor vibrará brevemente para confirmar la desactivación del modo manual.



La unidad de accionamiento no hace subir o bajar la persiana, arranca de forma demasiado lenta o lo hace con mucho ruido.

Posible causa 1:

- Las conexiones no son correctas.

Solución 1:

- Compruebe las conexiones.

Posible causa 2:

- Instalación incorrecta o sobrecarga.

Solución 2:

- Compruebe la instalación y la carga de la persiana.

¡La persiana se detiene durante la subida y la bajada!

Posible causa 1:

- Se ha alcanzado el punto final ajustado.

Solución 1:

- Vuelva a configurar los puntos finales según el manual.

Posible causa 2:

- Se ha superado el tiempo de funcionamiento (4 min).

Solución 2:

- Deje que el motor se enfríe durante aprox. 20 min.

¡El motor no se pone en marcha!

Posible causa:

- No hay tensión de red.

Solución:

- Compruebe con un voltímetro si hay tensión de alimentación (230 V) y compruebe el cableado.
- Preste especial atención a las indicaciones sobre tipos de conexión no permitidas.
- Compruebe la instalación.

¡El motor gira en el sentido equivocado al pulsar el botón!

Posible causa:

- El sentido de giro es incorrecto.

Solución:

- Modifique el sentido de giro del motor como se describe en la página 6 del manual.

El motor tubular no se detiene automáticamente durante los trabajos de configuración y la prueba de funcionamiento.

Posible causa 1:

- Puede que el adaptador se haya salido del aro de rodamiento del cabezal de la unidad.

Solución 1:

- Compruebe si el adaptador se encuentra a ras del cabezal de la unidad y si está completamente introducido en el eje de la persiana. Empuje el adaptador hasta que vuelva a quedar a ras del cabezal de la unidad y deslice el eje de la persiana completamente sobre el adaptador. Si es necesario, vuelva a ajustar los puntos finales.

Posible causa 2:

- Tapa de rodillo no fijada o eje de persiana demasiado corto.

Solución 2:

- Fije la tapa de rodillo o monte un eje de persiana adecuado.

¡El motor tubular se queda parado entre ambos puntos finales en funcionamiento normal!

Posible causa:

- Se ha accionado el disyuntor térmico.

Solución:

- Deje que el motor se enfríe durante aprox. 20 min.

¡La persiana se queda detenida durante la subida!

Posible causa:

- Persiana con escarcha u obstáculos en los carriles de rodadura.

Solución:

- Elimine la escarcha u otros obstáculos.
- Deje que la persiana baje libremente.

Si tiene algún problema con nuestro producto, o si ha recibido un dispositivo defectuoso, escríbanos o mándenos un correo electrónico a la siguiente dirección:

JAROLIFT®™

es un marca registrada de
Schoenberger Germany Enterprises GmbH & Co. KG
Zechstraße 1-7
82069 Hohenschäftlarn - Alemania

Tel.: + 49(0)8178 / 932 932
Fax.: + 49(0)8178 / 932 970 20

info@jarolift.de
www.jarolift.de

Bajo reserva de modificaciones técnicas, erratas y posibles errores.

